



УКРАЇНА

ІВАНО-ФРАНКІВСЬКА ОБЛАСНА ДЕРЖАВНА АДМІНІСТРАЦІЯ

РОЗПОРЯДЖЕННЯ

від 04.10.2016

м.Івано-Франківськ

№ 673

Про підсумки роботи із зверненнями громадян в органах виконавчої влади області у I півріччі 2016 року

Відповідно до вимог Указу Президента України від 07.02.2008 року № 109/2008 «Про першочергові заходи щодо забезпечення реалізації та гарантування конституційного права на звернення до органів державної влади та органів місцевого самоврядування», рішення колегії облдержадміністрації від 20.09.2016 року № 17, з метою забезпечення реалізації та гарантування прав громадян на звернення до органів державної влади і місцевого самоврядування, підвищення ефективності роботи із зверненнями громадян:

1. Головам райдержадміністрацій, міським головам міст обласного значення, керівникам структурних підрозділів облдержадміністрації, територіальних органів міністерств, інших центральних органів виконавчої влади, підприємств, установ та організацій області:

1.1. Забезпечувати кваліфікований і об'єктивний розгляд звернень громадян. Вживати усіх заходів щодо усунення причин, що породжують звернення до органів державної влади вищого рівня та повторні звернення.

1.2. Проаналізувати стан дотримання у I півріччі 2016 року основних положень Указу Президента України від 07.02.2008 року № 109/2008 «Про першочергові заходи щодо забезпечення реалізації та гарантування конституційного права на звернення до органів державної влади та органів місцевого самоврядування», усунути виявлені недоліки і забезпечити його неухильне виконання.

1.3. Здійснювати своєчасний розгляд звернень, не допускати порушень термінів розгляду звернень громадян та надавати у встановлені законодавством терміни письмові відповіді авторам звернень за наслідками їх розгляду.

1.4. Розглянути питання щодо підсумків роботи із зверненнями громадян у I півріччі 2016 року на засіданнях колегій райдержадміністрацій, виконкомів міських рад міст обласного значення та

відповідних нарадах.

2. Відділу роботи із зверненнями громадян апарату облдержадміністрації (Л. Балкова):

2.1. Довідку про підсумки роботи із зверненнями громадян в органах виконавчої влади області у I півріччі 2016 року та аналітичні дані щодо роботи із зверненнями громадян, наведені в таблиці та діаграмах (додаються), надіслати структурним підрозділам облдержадміністрації, територіальним органам міністерств, інших центральних органів виконавчої влади, райдержадміністраціям та виконкомам міських рад міст обласного значення для розгляду і врахування в роботі.

2.2. Здійснювати постійний контроль за виконанням основних положень зазначеного Указу Президента України у структурних підрозділах облдержадміністрації, територіальних органах міністерств, інших центральних органів виконавчої влади, райдержадміністраціях, виконкомах міських рад міст обласного значення.

3. Координацію роботи та узагальнення інформації щодо виконання розпорядження покласти на головного відповідального виконавця – відділ роботи із зверненнями громадян апарату облдержадміністрації.

4. Співвиконавцям розпорядження до 17.10.2016 року подати головному відповідальному виконавцю інформацію про вжиті заходи для узагальнення та інформування керівництва обласної державної адміністрації.

5. Контроль за виконанням розпорядження покласти на заступника голови - керівника апарату облдержадміністрації В. Крежула.

**Голова обласної
державної адміністрації**

Олег Гончарук

Довідка
про підсумки роботи із зверненнями громадян в органах виконавчої
влади області у I півріччі 2016 року

У I півріччі 2016 року до облдержадміністрації від мешканців області та через органи влади вищого рівня надійшло 1 981 звернення громадян, що на 204 звернення більше в порівнянні з аналогічним періодом 2015 року. В тому числі: на особистому прийомі зареєстровано 98 звернень, надійшло поштою - 1 883.

Кількість звернень до облдержадміністрації через органи влади вищого рівня склала 486 (25% від загальної кількості звернень). З них: від Адміністрації Президента України надійшло 249 звернень, Кабінету Міністрів України - 96 звернень, Верховної Ради України - 68 звернень.

Найбільше звернень до органів влади вищого рівня надійшло від жителів міст Івано-Франківська - 139, Калуша - 48, Коломиї - 36 та Косівського району - 37. Найменше - з міст Болехова - 1, Яремче - 3, Тлумацького - 4 та Верховинського - 9 районів.

Впродовж I півріччя 2016 року до облдержадміністрації звернулося 3 624 громадянина з урахуванням колективних звернень, яких надійшло 125, що становить 6% від загальної кількості і на 23 звернення менше, ніж за аналогічний період 2015 року.

Аналіз надходження звернень до облдержадміністрації від мешканців області свідчить, що найбільша їх кількість в розрахунку на 10 тис. населення надійшла з Верховинського району (30,95) та міста Івано-Франківська (22,47). Найменше - з міста Болехова (4,69), Тлумацького (7,01) та Снятинського (7,68) районів. У середньому по області на 10 тис. населення за підсумками I півріччя 2016 року припадало 14 звернень проти 13 в аналогічному періоді минулого року.

Громадяни зверталися передусім із заявами та клопотаннями - 1 910 (96,4% від загальної кількості звернень), скаргами - 63 (3,2%), а також із пропозиціями та зауваженнями - 8 (0,4%). За результатом розгляду звернень: вирішено позитивно - 380, роз'яснено по суті - 759, відмовлено - 51. Решта звернень знаходиться в стані розгляду. Сукупний показник вирішених позитивно звернень і тих, питання в яких були роз'яснені, за звітний період становить 57,5% від загальної кількості звернень.

Впродовж I півріччя 2016 року до облдержадміністрації надійшло 54 повторних звернень, що становить 2,7% від загальної кількості. Найбільше повторно звернулися мешканці міста Івано-Франківська - 31, не зареєстровано повторних звернень від мешканців Тлумацького, Надвірнянського, Косівського, Коломийського, Верховинського та Богородчанського районів, міст Калуша та Коломиї.

Протягом звітного періоду громадянами у своїх зверненнях було порушено 1 981 питання, що на 164 більше, ніж у I півріччі 2015 року. Аналіз питань свідчить про те, що найбільш актуальними для мешканців області залишаються питання соціального захисту - 1 149 (58% від загальної кількості питань). Передусім, це питання надання одноразової грошової

допомоги, встановлення пільг, призначення і виплата державних соціальних допомог, субсидій. Важливим для мешканців області залишається вирішення питань аграрної політики і земельних відносин - 175 (8,8%). Зокрема, авторами звернень порушувались питання щодо виділення земельних ділянок, врегулювання земельних конфліктів тощо. Чимало звернень надійшло від мешканців області щодо вирішення житлових питань - 122 (6,2%). Переважна більшість таких звернень стосувалась надання та кредитування житла.

Впродовж звітнього періоду усі звернення громадян, що надійшли до облдержадміністрації, перебували на контролі у керівництва та, згідно з резолюціями, були розглянуті відповідальними виконавцями. Крім цього, підготовлено та надіслано 93 інформації на звернення, які були взяті на контроль органами влади вищого рівня.

Відповідно до Указу Президента України від 7 лютого 2008 року № 109/2008 “Про першочергові заходи щодо забезпечення реалізації та гарантування конституційного права на звернення до органів державної влади та органів місцевого самоврядування” впродовж звітнього періоду облдержадміністрацією здійснювався постійний контроль за організацією роботи із зверненнями громадян та забезпечено всі організаційні заходи щодо виконання його положень, зокрема:

забезпечено функціонування “гарячої” телефонної лінії при облдержадміністрації (розпорядження обласної державної адміністрації від 18.03.2013 р. №159 “Про “гарячу” телефонну лінію обласної державної адміністрації”);

затверджено графіки особистого прийому громадян керівництвом облдержадміністрації (розпорядження обласної державної адміністрації від 10.02.2016 р. № 53 “Про організацію прийому громадян з особистих питань керівництвом обласної державної адміністрації у 2016 році”);

затверджено графіки здійснення перевірок у райдержадміністраціях з питань додержання законодавства про звернення громадян та проведення дня контролю у райдержадміністраціях та виконкомах міських рад міст обласного значення (розпорядження обласної державної адміністрації від 20.01.2016 р. № 15 “Про здійснення контролю за роботою із зверненнями громадян”);

забезпечено роботу постійно діючої комісії з питань розгляду звернень громадян (розпорядження обласної державної адміністрації від 23.11.2015 року № 794 “Про постійно діючу комісію з питань розгляду звернень громадян” та від 08.02.2016 року № 42 “Про внесення змін до складу постійно діючої комісії з питань розгляду звернень громадян”).

Крім цього, кварталними планами роботи облдержадміністрації передбачено здійснення перевірок у структурних підрозділах обласної державної адміністрації.

На виконання пункту 1 Указу Президента України від 7 лютого 2008 року №109/2008 “Про першочергові заходи щодо забезпечення реалізації та гарантування конституційного права на звернення до органів державної влади та органів місцевого самоврядування” обласною

державною адміністрацією здійснювалась робота щодо забезпечення реалізації конституційного права громадян на звернення, вживались заходи щодо неухильного виконання норм Закону України “Про звернення громадян”, зокрема, створено всі необхідні умови для участі заявників у розгляді поданих ними звернень, надавалася можливість ознайомлюватися з матеріалами перевірок звернень, забезпечено своєчасний та об’єктивний розгляд звернень громадян.

На виконання абзацу 4 пункту 1 вищезгаданого Указу Президента України головою обласної державної адміністрації взято на особистий контроль розгляд звернень і забезпечено першочерговий особистий прийом жінок, яким присвоєно почесне звання України “Мати-героїня” та інвалідів Великої Вітчизняної війни. Впродовж I півріччя 2016 року до облдержадміністрації звернулося 6 багатодітних жінок, яким присвоєно почесне звання України “Мати-героїня”, 1 інвалід Великої Вітчизняної війни. Порушені ними питання було вирішено позитивно або ж надано на них вичерпні роз’яснення.

Відповідно до абзацу 5 пункту 1 Указу Президента України керівництвом облдержадміністрації особливу увагу приділено вирішенню проблем, з якими зверталися громадяни пільгових категорій: учасники війни та бойових дій - 97 громадян, інваліди I-III груп - 255, учасники ліквідації наслідків аварії на ЧАЕС та особи, що потерпіли від Чорнобильської катастрофи - 9, члени багатодітних сімей - 22, одинокі матері - 8 та інші громадяни, які потребують соціального захисту. Питома вага звернень від громадян, які потребують соціального захисту та підтримки, за звітний період становила 25,6% від загальної кількості (508 звернень).

Зокрема, за звітний період соціально незахищеним мешканцям області виплачено одноразову грошову допомогу на лікування та вирішення невідкладних соціально-побутових питань в розмірі 1 056,6 тис. гривень. Відповідно до Порядку забезпечення інвалідів автомобілями, затвердженого постановою Кабінету Міністрів України від 19.07.2006 року № 999, впродовж I півріччя 2016 року 14 інвалідів забезпечено автомобілями, отриманими в якості гуманітарної допомоги.

Обласною державною адміністрацією здійснюється постійний моніторинг та контроль за станом роботи та додержанням законодавства з питань звернень громадян. Так, з метою підвищення ефективності роботи із зверненнями громадян видано розпорядження облдержадміністрації від 25.03.2016 року № 153 “Про підсумки роботи із зверненнями громадян в органах виконавчої влади області у 2015 році”. З 01.03.2016 по 03.03.2016 року відбувся тематичний короткотривалий семінар для керівників апаратів райдержадміністрацій, керуючих справами міськвиконкомів, де, зокрема, обговорювались питання щодо організації роботи із зверненнями громадян.

Відповідно до пункту 3 Указу Президента України в облдержадміністрації продовжує діяти постійно діюча комісія з питань розгляду звернень громадян. Основними питаннями, що виносились на розгляд комісії за звітний період, стали: розгляд неодноразових звернень громадян, розгляд звернень, які надійшли від органів влади вищого рівня та

перебували на контролі, підсумки роботи “гарячої” телефонної лінії облдержадміністрації тощо.

На виконання абзацу 1 пункту 5 Указу Президента України розпорядженням облдержадміністрації від 20.01.2016 року № 15 “Про здійснення контролю за роботою із зверненнями громадян” затверджено графіки проведення перевірок додержання законодавства з питань звернень громадян в райдержадміністраціях та виконкомах міських рад міст обласного значення.

На виконання абзацу 3 пункту 5 Указу Президента України впродовж I півріччя 2016 року відповідно до графіка, затвердженого вищезгаданим розпорядженням, працівниками відділу роботи із зверненнями громадян апарату облдержадміністрації, у рамках проведення днів контролю, було здійснено 20 перевірок (14 - у райдержадміністраціях, 6 - у виконкомах міських рад міст обласного значення) виконання доручень, наданих місцевим органам влади Президентом України, обласною державною адміністрацією та іншими органами влади вищого рівня. За результатами перевірок складено відповідні довідки.

Крім цього, відповідно до планів роботи облдержадміністрації було здійснено перевірки стану роботи із зверненнями громадян в окремих структурних підрозділах. За результатами перевірок складено інформаційні довідки.

Відповідно до абзацу 2 пункту 5 Указу Президента України графіки прийому громадян з особистих питань керівництвом облдержадміністрації, узагальнена інформація щодо організації роботи із зверненнями громадян щоквартально оприлюднюються на офіційному веб-сайті облдержадміністрації.

Відповідно до абзацу 1 пункту 6 Указу Президента України керівництвом облдержадміністрації здійснювалися прийоми громадян з особистих питань. Протягом звітного періоду на прийом до керівництва облдержадміністрації звернулося 98 громадян.

Аналітичні дані щодо роботи із зверненнями громадян наведені в таблиці та діаграмах, що додаються.

**Начальник відділу роботи
із зверненнями громадян
апарату облдержадміністрації**

Людмила Балкова

Таблиця

Дані

про звернення громадян, що надійшли до Івано-Франківської обласної державної адміністрації
у I півріччі 2016 року, в порівнянні з аналогічним періодом 2015 року

Кількість усіх звернень		Кількість звернень, що надійшли поштою (п.1.1) *		Кількість звернень на особистому прийомі (п.1.2)		Результати розгляду звернень:							
						вирішено позитивно п. 9.1		відмовлено у задоволенні п. 9.2		дано роз'яснення п. 9.3		інше п. 9.4 – 9.6	
2015	2016	2015	2016	2015	2016	2015	2016	2015	2016	2015	2016	2015	2016
1	2	3	4	5	6	7	8	9	10	11	12	13	14
1777	1981	1665	1883	112	98	532	380	33	51	626	759	586	791

Продовження таблиці

Кількість звернень, з них:															
повторних (п.2.2)		колективних (п.5.2)		від учасників та інвалідів війни, учасників бойових дій (п. 7.1, 7.3, 7.4, 7.5)		від інвалідів I,II,III групи (п.7.7, 7.8, 7.9)		від ветеранів праці (п.7.6)		від дітей війни (п.7.2)		від членів багатодітних сімей, одиноких матерів, матерів-героїнь (п.7.11 ,7.12, 7.13)		від учасників ліквідації наслідків аварії на ЧАЕС та осіб, що потерпіли від Чорнобильської катастрофи (п.7.14, 7.15)	
2015	2016	2015	2016	2015	2016	2015	2016	2015	2016	2015	2016	2015	2016	2015	2016
15	16	17	18	19	20	21	22	23	24	25	26	27	28	29	30
260	54	148	125	34	97	290	255	5	7	13	12	60	36	13	9

Продовження таблиці

Кількість питань, порушених у зверненнях громадян		у тому числі питання:																			
		аграрної політики і земельних відносин		транспортного зв'язку		фінансової, податкової, митної політики		соціального захисту		праці і заробітної плати		охорони здоров'я		комунального господарства		житлової політики		екології та природних ресурсів		забезпечення дотримання законності та охорони правопорядку	
2015	2016	2015	2016	2015	2016	2015	2016	2015	2016	2015	2016	2015	2016	2015	2016	2015	2016	2015	2016	2015	2016
31	32	33	34	35	36	37	38	39	40	41	42	43	44	45	46	47	48	49	50	51	52
1817	1981	104	175	70	69	18	1	981	1149	41	27	45	31	120	68	131	122	49	65	33	15

Продовження таблиці

у тому числі питання:																Штатна чисельність відділу роботи зі зверненнями громадян	
сім'ї, дітей, молоді, гендерної рівності, фізичної культури і спорту		освіти, наукової, науково-технічної, інноваційної діяльності та інтелектуальної власності		діяльності об'єднань громадян, релігії та міжконфесійних відносин		діяльності центральних органів виконавчої влади		діяльності місцевих органів виконавчої влади		діяльності органів місцевого самоврядування		державного будівництва, адміністративно-територіального устрою		інші			
2015	2016	2015	2016	2015	2016	2015	2016	2015	2016	2015	2016	2015	2016	2015	2016	2015	2016
53	54	55	56	57	58	59	60	61	62	63	64	65	66	67	68	69	70
14	15	37	33	18	10	14	7	7	18	23	9	1	3	111	164	6	6

Начальник відділу роботи із зверненнями громадян апарату облдержадміністрації

Людмила Балкова

Кількість
звернень громадян, що надійшли до облдержадміністрації в розрізі районів у
розрахунку на 10 тис. населення у I півріччі 2016 р.

■ 2016 р.

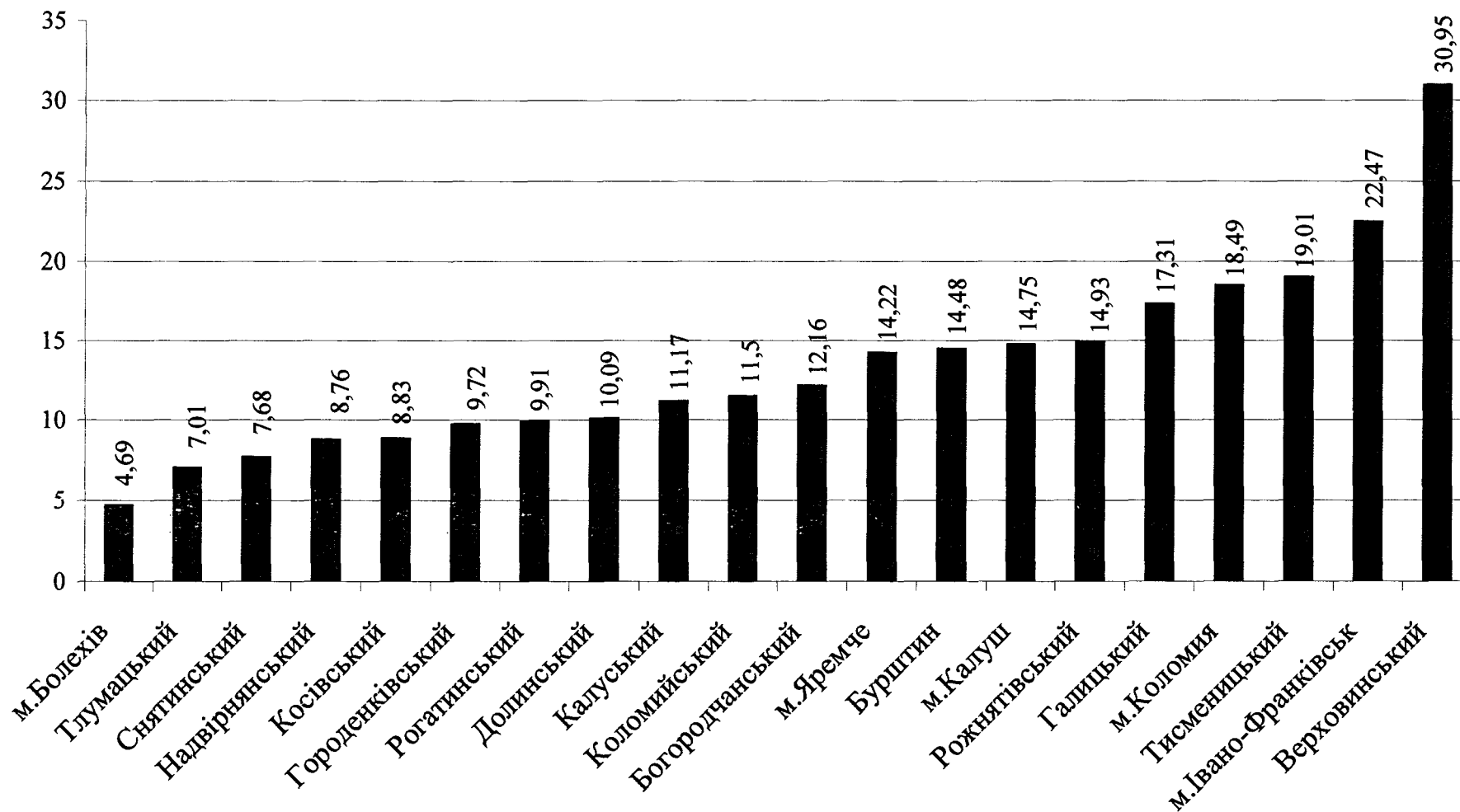

Аналіз звернень громадян до облдержадміністрації за змістом питань у I півріччі 2016 року

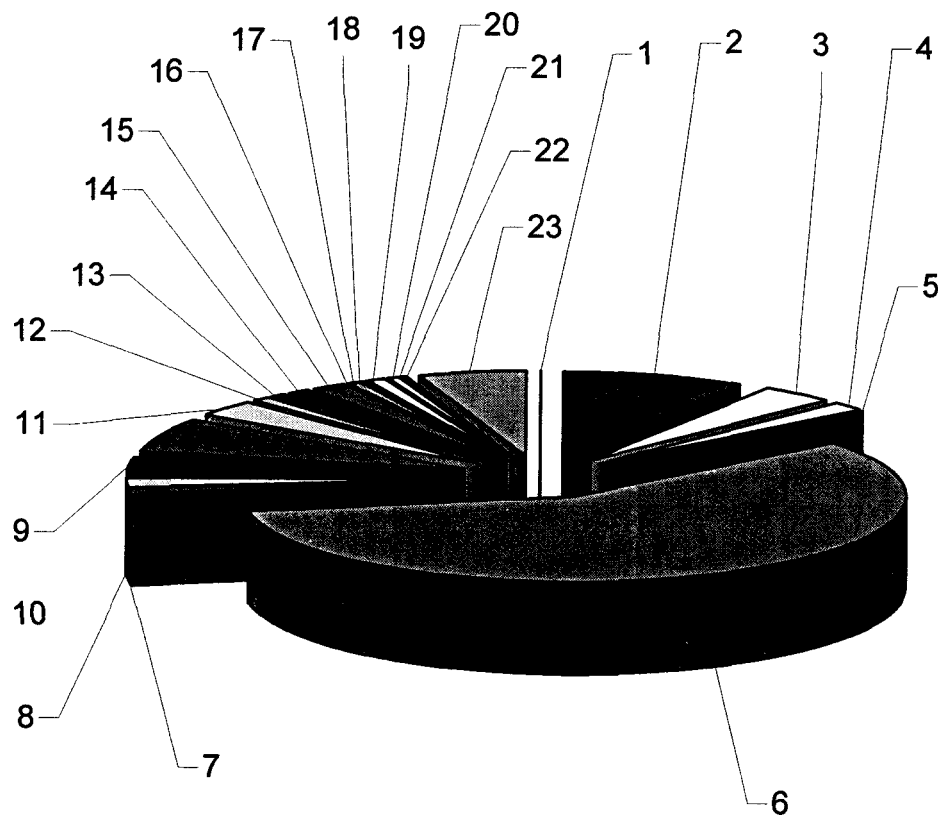

1	Промислової політики	2 зверн.
2	Агрополітики	175 зверн.
3	Транспорту і зв'язку	69 зверн.
4	Економіки	32 зверн.
5	Фінансової політики	1 зверн.
6	Соціального захисту	1149 зверн.
7	Праці та з/плати	27 зверн.
8	Охорони здоров'я	31 зверн.
9	Комунального господарства	68 зверн.
10	Житлових питань	122 зверн.
11	Екології	65 зверн.
12	Дотримання чинного законодавства	15 зверн.
13	Сім'ї і молодіжної політики	15 зверн.
14	Культури	21 зверн.
15	Освіти і науки	33 зверн.
16	Діяльність ЗМІ	1 зверн.
17	Релігії	10 зверн.
18	Діяльність центр. органів влади	7 зверн.
19	Діяльність місцевих органів влади	18 зверн.
20	Діяльн. органів місц. самовряд.	9 зверн.
21	Обороноздатності	6 зверн.
22	Корупції	0 зверн.
23	Різне	105 зверн.